

*fility*TM 70

**YKK
ap**[®]
DISTRIBUTOR



To Fulfill the Quality & Economy. Keep Comfortable Living Space

Affordable Window, Finished Goods System by YKK AP Distributor

**YKK
ap**[®]



[fility70] is (a) trademark pending of YKK AP Inc. (JP)
Issue date January, 2020
Printed in Indonesia

C005-17JI-1-5

Bahasa Indonesia



PRODUCT CONCEPT

YKK AP mengembangkan seri fility 70 sebagai salah satu produk yang berkualitas dan layak saing dalam menanggapi permintaan akan perkembangan produk berkualitas pada pasar perumahan dan apartemen kelas menengah. Seri ini diproses dan dirakit oleh Distributor pilihan yang telah mendapatkan jaminan sistem serta panduan teknis oleh YKK AP.



- 01 | CONCEPT
- 02 | BUSINESS MODEL
- 04 | PERFORMANCE
- 06 | ITEM VARIATION
- 10 | SERVICE
- 12 | PROJECT REFERENCE
- 12 | YKK AP GLOBAL NETWORK

STORY OF PRODUCT

Ada beberapa produk berkualitas baik di pasar kelas menengah. Dalam mengejar harga rendah di pasaran, kualitas produk bukan satu-satunya cara untuk mendapatkan kepuasan pelanggan. YKK AP telah melakukan penelitian dan perkembangan selama beberapa tahun dan berhasil dalam menghasilkan produk berkualitas dengan harga yang lebih rendah.

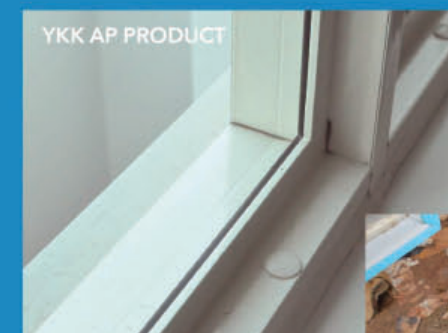

YKK AP MANUFACTURE

Semua produk diproduksi di bawah proses produksi yang terintegrasi dengan kepatuhan standar internasional. Cetakan ekstrusi, aluminium billet, profil ekstrusi dan proses pelapisan semua dilakukan secara terintegrasi di pabrik YKK AP.



1. Alloy Casting



Dengan logam campuran untuk ekstrusi di A6063S5-T5. Pelapisan tersedia dalam 2 pilihan anodisasi film komposit dan polyes-ter powder coating. Desain memenuhi persyaratan standar JIS H 4100, JIS H 8602 tentang aluminium, campuran aluminium dengan bentuk ekstrusi dan finishing.

2. Die Manufacturing



Kami memproduksi sendiri cetakan dengan presisi yang diperlukan. Dengan cetakan yang dibuat oleh tenaga ahli dengan skill yang tinggi, kami dapat memproduksi daun jendela aluminium yang berkualitas tinggi.

3. Extrusion



Kualitas profil aluminium dikelola dengan proses pengendalian kualitas yang ketat, dengan penyimpangan dimensi dan pemeriksaan kualitas yang ketat dilakukan sebelum melanjutkan ke proses selanjutnya.

4. Anodize / Painting



Pabrik YKK AP telah dirancang untuk menghasilkan produk berkualitas tinggi dan seragam dalam hal finishing pewarnaan dengan rangkaian yang dikendalikan oleh komputer.

5. Quality Check



Kami akan melakukan pemeriksaan kualitas oleh staf khusus dengan presisi tinggi. Kami juga melakukan pengecekan warna secara detail sehingga mampu menghasilkan produk berkualitas tinggi.

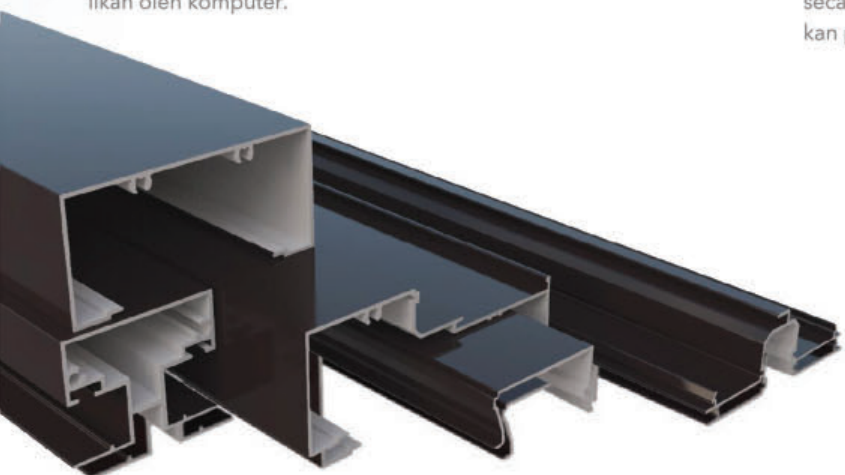

YKK AP DISTRIBUTOR



Pemotongan dan proses perakitan dilakukan oleh Distributor yang ditunjuk. YKK AP memberikan dukungan teknis kepada Distributor yang ditunjuk.

6. Fabrication



Image by Distributor YKK AP

Untuk memenuhi standar mutu, fabrikasi dan perakitan YKK AP harus dilakukan dengan menggunakan mesin.

7. Delivery



Image by Distributor YKK AP

Distributor yang ditunjuk mengirimkan produk ke lokasi proyek.

8. Installation, Inspection & Site Controlling



by Distributor YKK AP

Setelah pemasangan dilakukan di lokasi proyek oleh Distributor terpilih, selanjutnya dilaksanakan pemeriksaan menyeluruh pada pengendalian mutu oleh tim layanan teknis lapangan YKK AP. Tidak hanya itu, YKK AP juga menyediakan pelatihan teknis pemasangan untuk Distributor terpilih.

STRUCTURAL WIND LOAD



House:
500 Pa
Apartment:
1200 Pa (L/125) • Use Strength Mullion
• Depending on the Size



House
[2 stories]
500 Pa (L/125)



Apartment
[30 stories]
1200 Pa (L/125)

WATER TIGHTNESS

Parts pada produk YKK AP dirancang untuk mencegah kebocoran air. Dengan kualitas part yang digunakan maka produk YKK AP aman dari kebocoran, bahkan di saat musim hujan dengan volume yang tinggi.



150 Pa
Wind Velocity
15.5 m/s

Adoption of YKK AP Parts

Menggunakan suku cadang asli dari YKK AP untuk mencegah kebocoran dari celah kecil.

SEALER
PAD

A. Sealer Pad

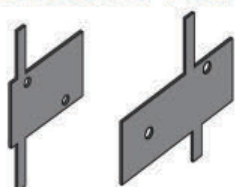

AIR TIGHT
MATERIAL

B. Weather Strip (Outer) C. Weather Strip (Inner)

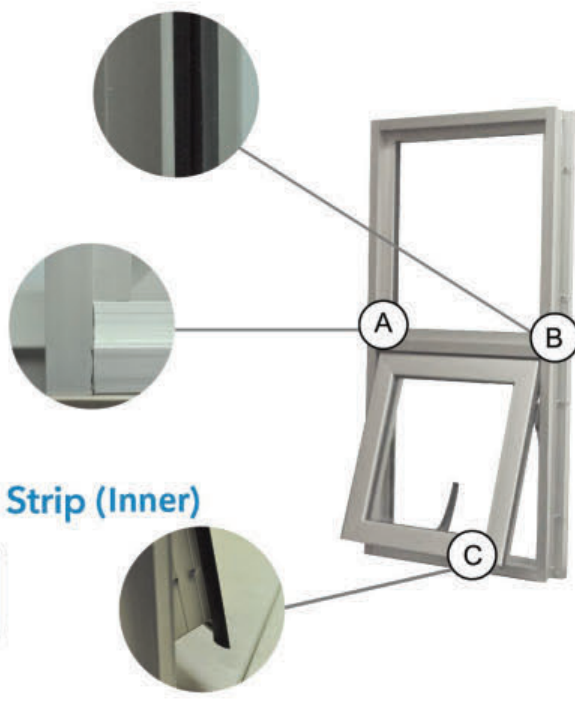
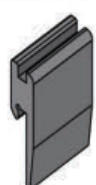
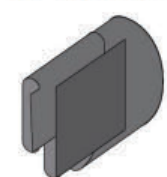

HOW TO ACHIEVE HIGH PERFORMANCE

Untuk menjaga performa yang dibutuhkan, YKK AP Indonesia telah melakukan banyak tes performa melalui prototip yang memadai.

For Leaktightness

A. Sealer Pad B. Weather Strip (Outer) C. Weather Strip (Inner)

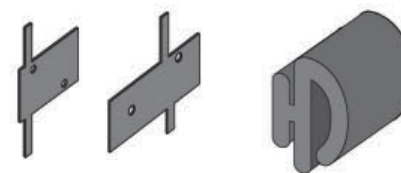

The Performance Of Neatness Appearance

D. Hole Cap



Strength Performance

E. Corner Block

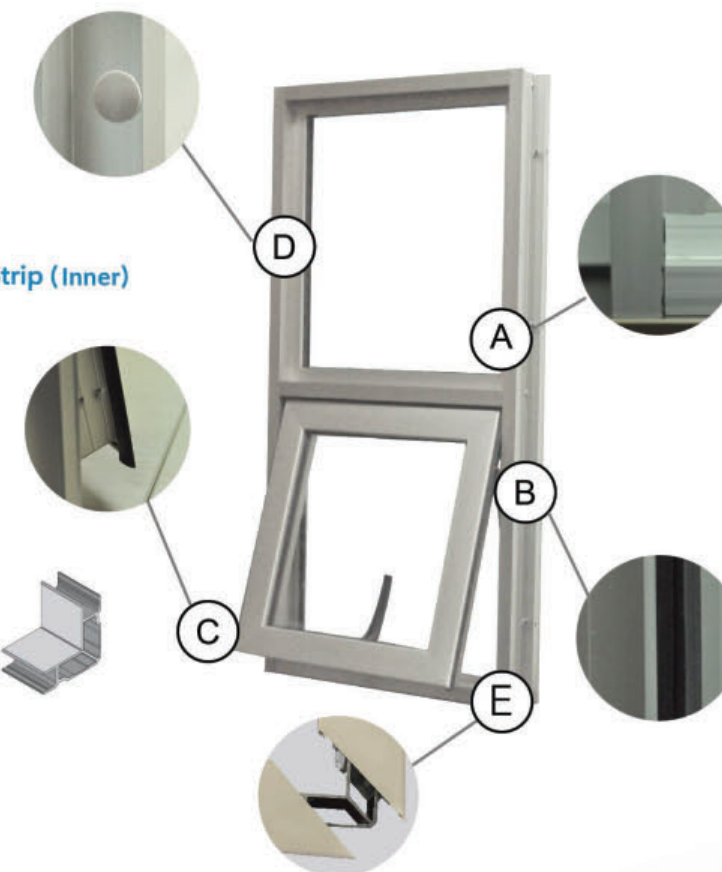
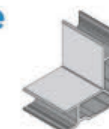

PROOF OF PERFORMANCE

Pengujian in-house dilakukan berdasarkan teknologi tinggi YKK AP.



Selain itu, kontrol kualitas yang ketat berlaku untuk semua tingkatan memastikan semua tahapan produksi berjalan tanpa halangan. Untuk mengontrol kualitas, pengujian yang dilakukan berjalan berdasarkan AAMA, ASTM, JIS, SNI.

ITEM

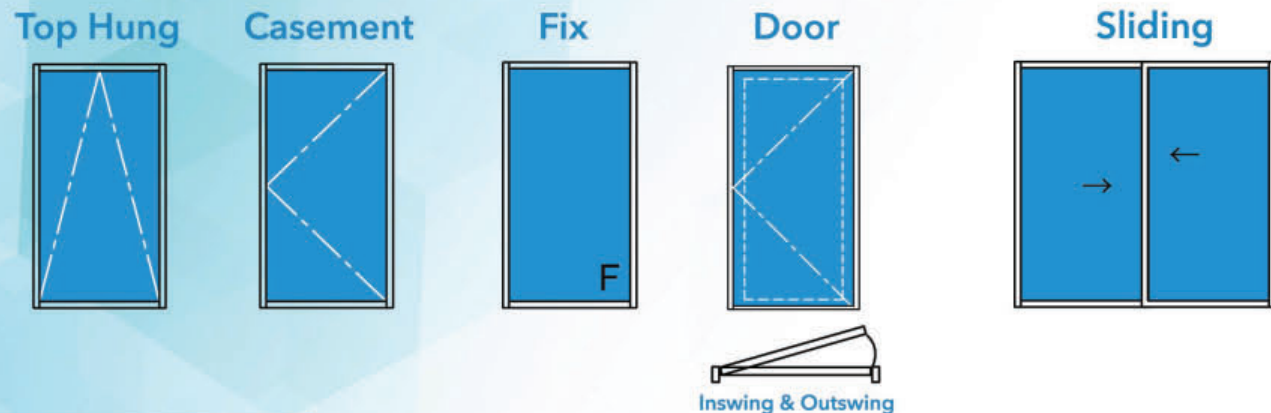

COLOUR

Variasi warna dapat dipilih dari 2 jenis powder coating dan 4 jenis anodize (garansi 10 tahun oleh YKK AP)
 * Syarat dan ketentuan berlaku.

Powder Coating

Mewarnai permukaan aluminium dengan cat bubuk (coating) yang memanfaatkan peralatan khusus menciptakan proses elektrostatis antara aluminium dan cat.

Anodize Color (6-4µm)

Proses pewarnaan pada permukaan aluminium dengan memanfaatkan arus listrik yang dialirkan pada material dan larutan yang mengandung garam metal (proses elektrokimia). Larutan tersebut diserap oleh permukaan aluminium membentuk lapisan film oksida dan memberi efek warna.

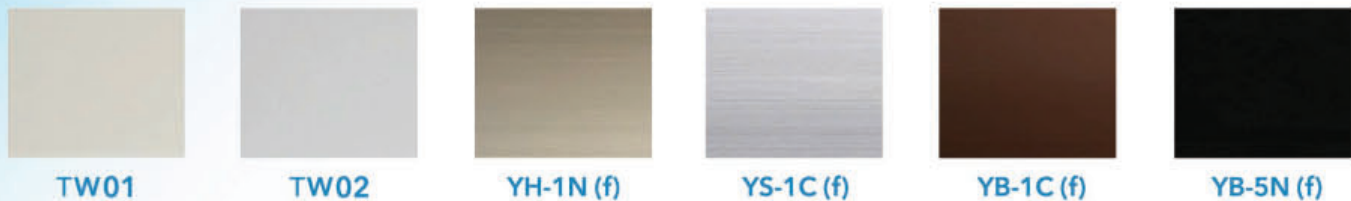

MULLION VARIATION

Kami mengembangkan dan menyediakan variasi mullion sesuai dengan tekanan angin yang dibutuhkan.

Sectional View				
	600 Pa	850 Pa	1000 Pa	1200 Pa
	~2 Stories	~8 Stories	~20 Stories	~30 Stories

Structural (Wind Load) Performance

Stories

*Size Reference: W 1.600 x H 2.200

TOP HUNG

Dengan pemasangan yang tepat, Top Hung dapat memberikan cahaya alami, ventilasi yang baik dan melindungi rumah anda terhadap kelembaban tanpa mengorbankan privasi.

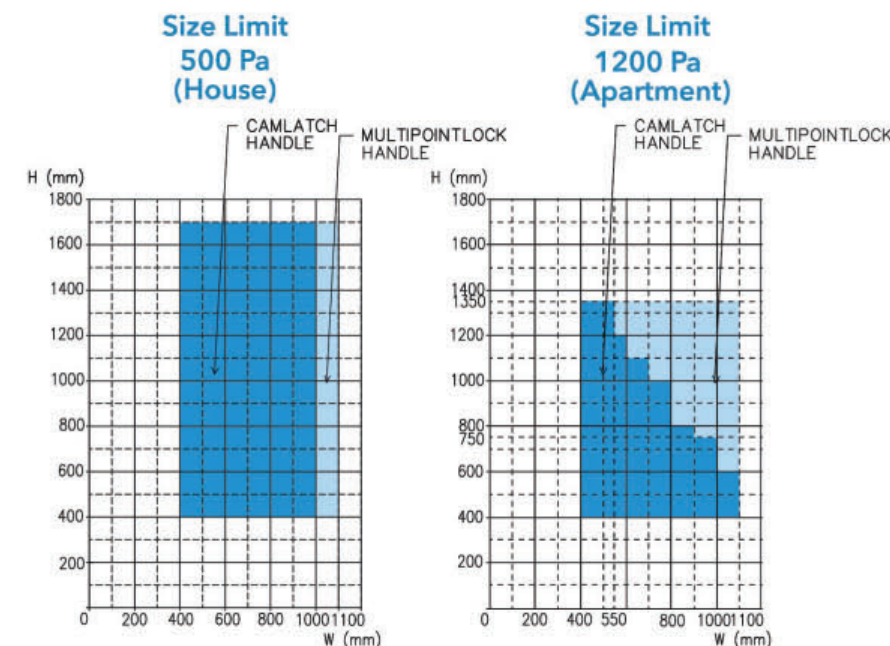

CASEMENT

Dengan pemasangan yang tepat, Casement dapat memberikan cahaya alami, ventilasi yang baik dan melindungi rumah anda terhadap kelembaban tanpa mengorbankan privasi.

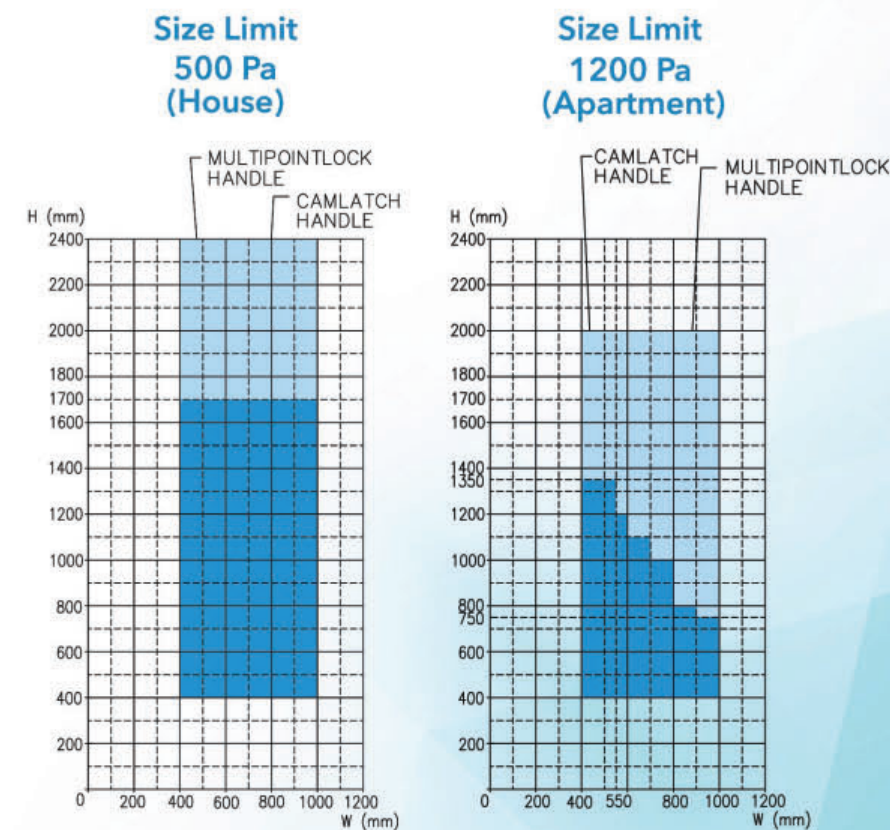

FIX

FIX windows adalah desain produk yang mempertimbangkan kinerja kedap air dengan kombinasi serta dekorasi yang dipadupadakan dengan produk lainnya. Kami juga mempertimbangkan keamanan selama konstruksi kaca.



Size Limit (House / Apartment)

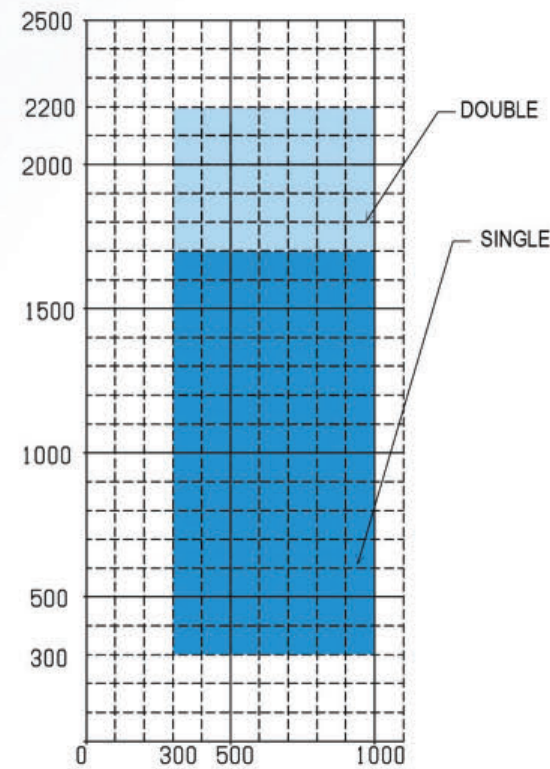

DOOR

Anda dapat mengandalkan produk ini dengan kinerjanya yang tinggi.



Size Limit (House / Apartment)

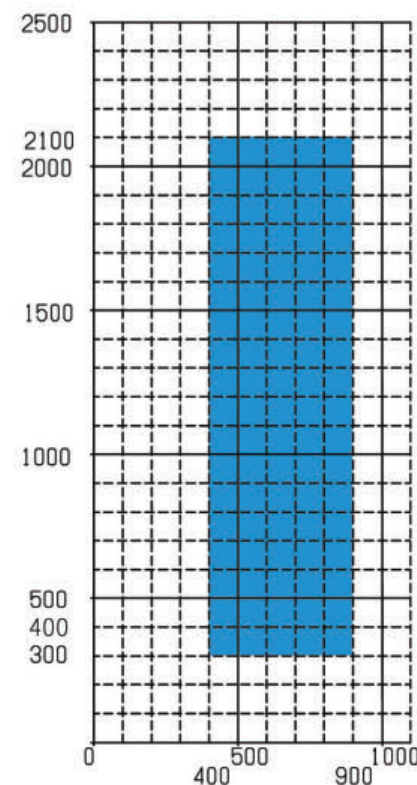

SLIDING DOOR

Begitu menyenangkan ketika dapat menikmati semangat positif dari nilai-nilai kehidupan. Merasakan udara bebas dan menikmati limpahan cahaya matahari serta hembusan angin yang diperoleh melalui jendela sliding varian 2 daun dan 4 daun jendela.



Size Limit 500Pa (2 Leaves)

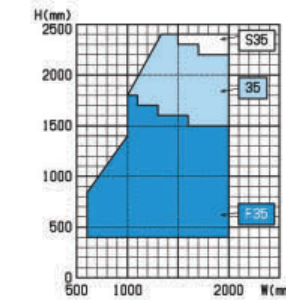

Size Limit 500Pa (4 Leaves)

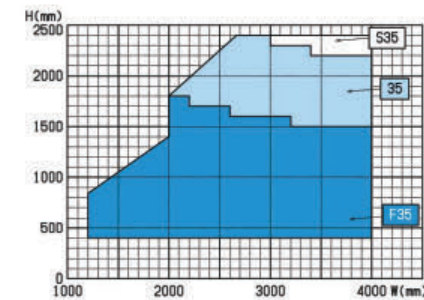

SLIDING PERFORMANCE

Structural (Wind Load)



500 Pa

Water Tightness



75 Pa

• Wind Velocity 15.5m/s

INTERLOCKING STILE/SILL

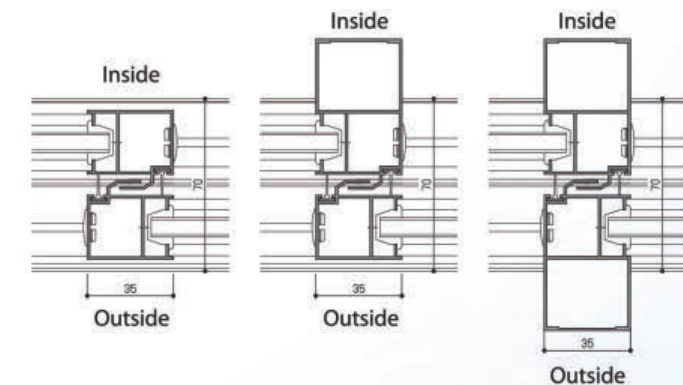

F35

35

S35

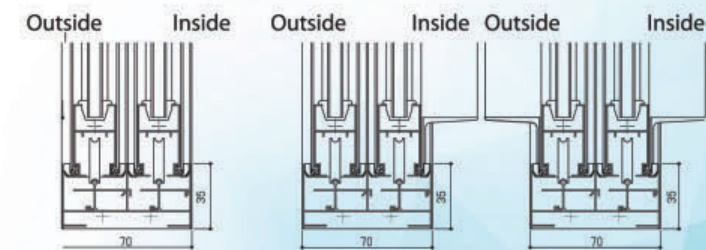

PARTS SPECIFICATION

Roller

Part ini adalah bagian yang dikembangkan oleh teknologi YKK AP Jepang. Kemudahan dalam pengoprasian buka tutup pintu dan jendela bisa terealisasi. Menjadikan pintu dan jendela bergeser dengan ringan dan mulus.

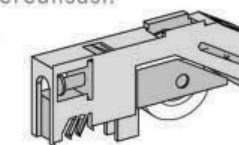

Sealer Pad

Menggunakan parts asli dari YKK AP untuk mencegah kebocoran.



FABRICATION

YKK AP akan menyelenggarakan workshop untuk Distributor pilihan dalam mempromosikan ketetapan produk jadi.



Cutting

Press

Copy Router

Clamping

SUPPORT BY YKK AP INDONESIA "FIELD TECHNICAL SERVICE"

What is the benefit of FTS?

Benefit 1

Training oleh FTS.



Benefit 2

Supervisi di lapangan Tim pengendalian mutu (Quality Control).



Benefit 3

Panduan teknis.



Benefit 4

Penggunaan mesin.



Field Technical Service (FTS Team) bertanggung jawab:

- Memastikan kualitas produk.
- Memastikan pemasangan yang benar di lapangan.



TRAINING PROGRAMS

The Site of Training Program (Tangerang)



"Program pelatihan YKK AP yang diselenggarakan oleh tim FTS yang akan diadakan untuk Distributor pilihan. Fasilitas pelatihan dilaksanakan di pabrik. Kursus pelatihan tidak hanya mencakup pengetahuan pemasangan tetapi juga cara memasang berbagai jenis jendela. Sertifikat akan diberikan kepada peserta yang telah mendaftarkan materi dan keterampilan praktisnya dengan lulus ujian. Pembelajaran teknologi dilakukan melalui program ini.

Kursus fility 70: 2 Hari



fility 70 SYSTEM SERVICE

YKK AP menyediakan sistem perhitungan otomatis untuk menyederhanakan pemesanan bahan baku.

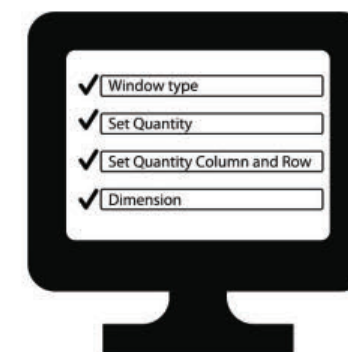

1. Input kuantitas dari kolom dan baris, dimensi, set, dan jenis jendela.

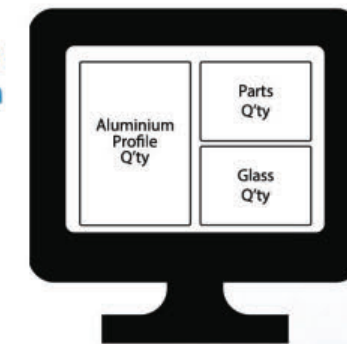

2. Menghitung jumlah bahan aluminium, parts, aksesoris dan kaca.

Penentuan pilihan mullion berdasarkan ukuran jendela dan tinggi bangunan.

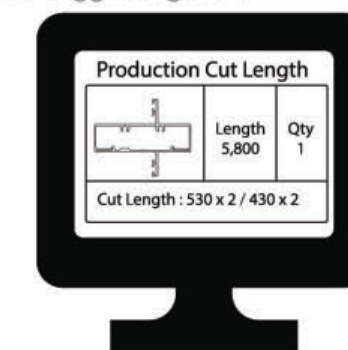

3. Penghitungan kuantitas jumlah bahan profil diproses berdasarkan metode pemotongan



4. Penghitungan berdasarkan bahan aluminium, parts, aksesoris, dan kaca.

PROJECT REFERENCE



Discovery Aluvia (Bintaro)



Malibu Village (Tangerang)



Metro Residence (Bogor)



Discovery Lumina (Bintaro)



Citra Indah (Jonggol)



Citraland Cibubur (Bogor)



Bukit Rancamaya Residence (Bogor)



Villa Angrek (Pondok Indah)



Graha Raya Viola (Tangerang)



Elvis Tower (Cikarang)



Tehnoplex Living (Bandung)



Mekarwangi Square (Bandung)

YKK AP GLOBAL NETWORK

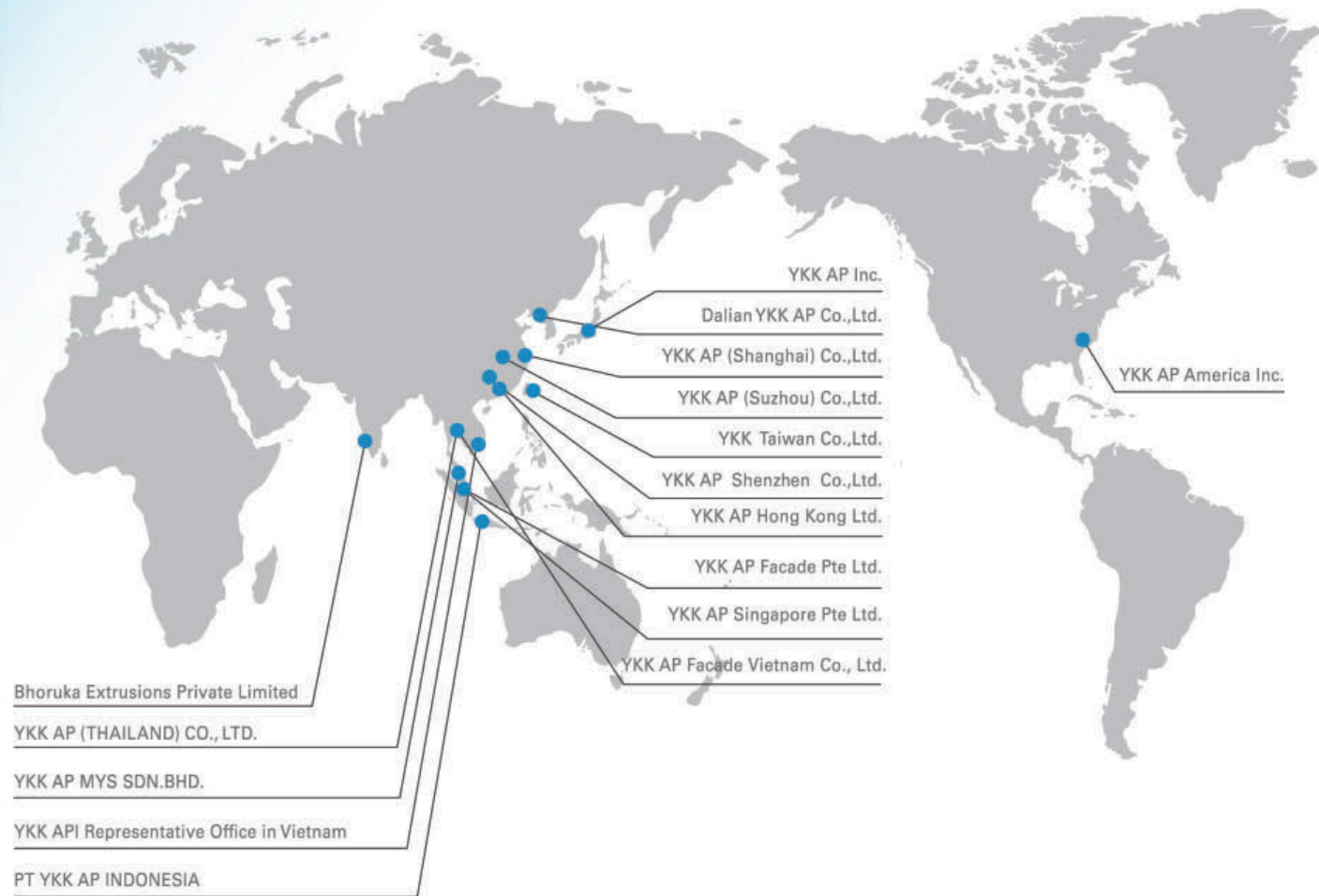

PT YKK AP INDONESIA

Head Office & Factory

Kawasan Industri Manis
 Jl. Manis Raya No. 23, Ds. Kadu, Kec. Curug,
 Tangerang 15810, Banten, Indonesia
 Tel: +62 21 591 9073 Fax: +62 21 591 9074
 www.ykkap.co.id

Representative Office in Vietnam

11th Floor AB Tower, 76 Le Lai Street
 Ben Thanh Ward, District 1
 Ho Chi Minh City, Vietnam
 Tel: +84 8 3822 8900 Fax: +84 8 3822 8901
 www.ykkap.com.vn

Jakarta Sales & Marketing Office

Panin Dai-ichi Life
 Jl. S. Parman Kav. 91, 3A Floor,
 Jakarta 11420, Indonesia
 Tel: +62 21 569 56333 (Hunting) Fax: +62 21 569 56335

YKK AP (THAILAND) CO., LTD.

Wave Place Building, 13th Floor No. 55
 Wireless Road, Lumpini, Pathumwan
 Bangkok 10330, Thailand
 Tel: +66 2 655 6334 Fax: +66 2 655 6399
 www.ykkap.co.th

Surabaya Branch Office

Gedung Bumi Mandiri Tower I, 6th Floor
 Jl. Jend. Basuki Rachmat 129-137,
 Surabaya 60271, Jawa Timur, Indonesia
 Tel: +62 31 535 1800 (Hunting)
 Fax: +62 31 535 1700

YKK AP MYS SDN. BHD.

D4-3-5, Solaris Dutamas
 No. 1 Jalan Dutamas 1,
 50480 Kuala Lumpur, Malaysia
 Tel: +60 3 2301 7400 Fax: +60 3 2301 7401
 www.ykkap.com.my